

# HMF 150-P

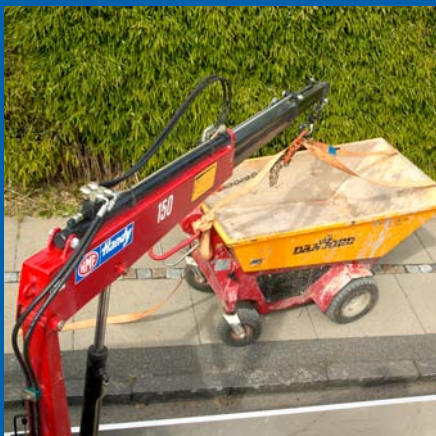

- power to lift.

# HMF T-Kraan type 150-P

## De kraan voor eenvoudige montage

- Ontworpen om eenvoudig te plaatsen op het chassis
- Tilt 340 KG bij een bereik van 2.9 meter
- Optimale benutting van het laadvermogen van Uw truck
- Eenvoudig en vlot te bedienen
- Ingebouwd veiligheidssysteem: Lasthoudventielen op alle cilinders

Kraangroep B2		150-T1 P	150-T2 P
Laad moment	tm	1,0	1,0
Hydraulisch bereik	m	2,1	2,9
Zwenkmoment	kgm	55	55
Zwenkbereik	°	350	350
Hoogte ingevouwen	mm	1500	1500
Breedte ingevouwen	mm	540	540
Gewicht incl steunpoot en power-pack	kg	164	174
Werkdruk	MPa	18,5	18,5
Pomp opbrengst	l/min	2-3	2-3
Inhoud olietank in kraanbasis	l	3,5	3,5
Aparte electro-hydraulische pomp	V	12/24	12/24
Benodigd vermogen	V	12	12
	Amp	115	115
Benodigd vermogen	V	24	24
	Amp	55	55

HMF 150-T1/T2 P

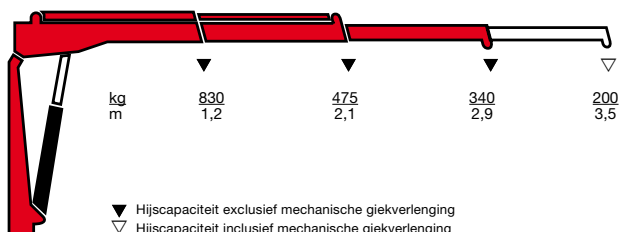
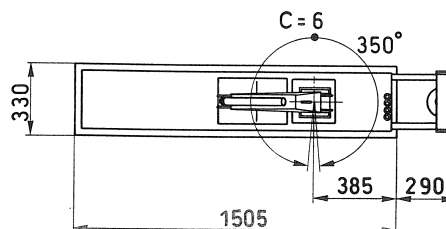
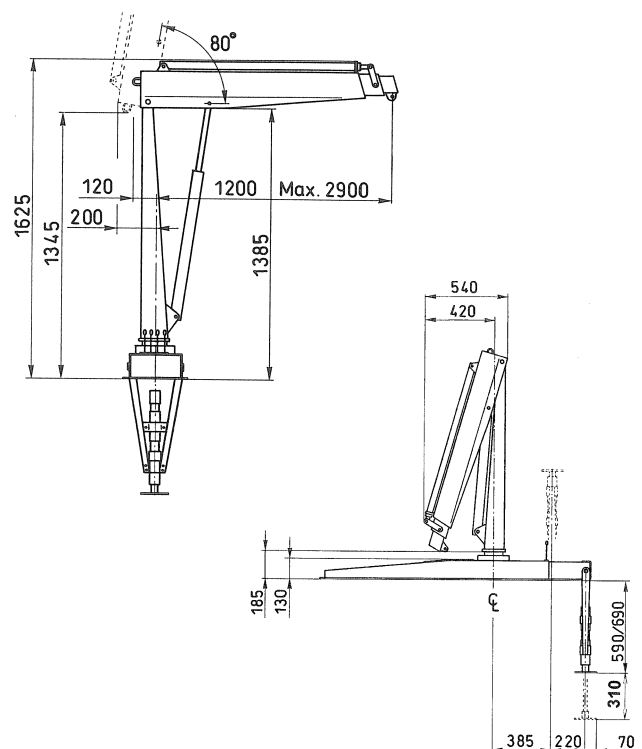
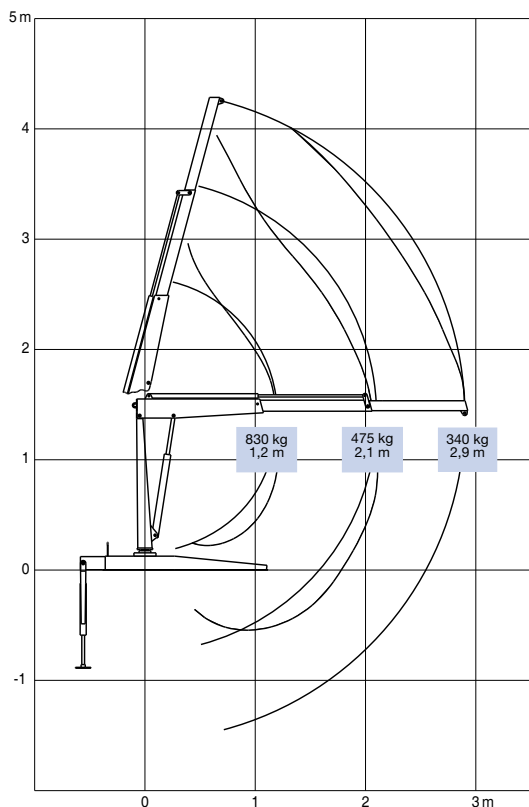

Z008047-5



Højbjerg Maskinfabrik A/S • Oddervej 200 • DK-8270 Højbjerg  
Tel.: +45 8627 0800 • Fax: +45 8627 0744 • info@hmf.dk

[www.hmf.dk](http://www.hmf.dk)

HMF behoudt zich het recht voor eventuele wijzigingen en verbeteringen door te voeren.