

HMF 270-K



- power to lift.

HMF kraan type 270-K

Snelle en eenvoudige bediening

- Kleine inbouwruimte in combinatie met groot hydraulisch bereik
- Laag eigen gewicht waardoor maximaal laadvermogen van de truck.
- Geschikt voor vele toepassingen door optimale geometrie
- Leverbaar in 2x of 3x hydraulisch uitschuifbare uitvoering, evt met handdeel
- Betrouwbaar en robuust ontwerp
- Ook leverbaar met een radiografische afstandsbediening
- De K2 uitvoering is optioneel leverbaar met rotator en grijper functie

Kraangroep B3		270-K2	270-K3
Lastmoment	tm	2,5	2,4
Hydraulisch bereik	m	5,6	7,0
Zwenkmoment	kgm	390	390
Zwenkbereik	°	370	370
Hoogte ingevouwen	mm	1527	1527
Breedte ingevouwen standaard	mm	1700	1700
Breedte ingevouwen extra	mm	2000	2000
Inbouwbreedte excl. extra vent.	mm	538	564
Steunpootspreiding standaard	mm	3000	3000
Steunpootspreiding extra breed	mm	3900	3900
Gewicht excl. Steunpoten	kg	386	421
Gewicht steunpoten	kg	59	59
Werkdruk	MPa	19,0	19,0
Pomp opbrengst	l/min	12	10
Benodigd vermogen	kW	4	3,5
Inhoud olietank (aparte tank)	l	15	15

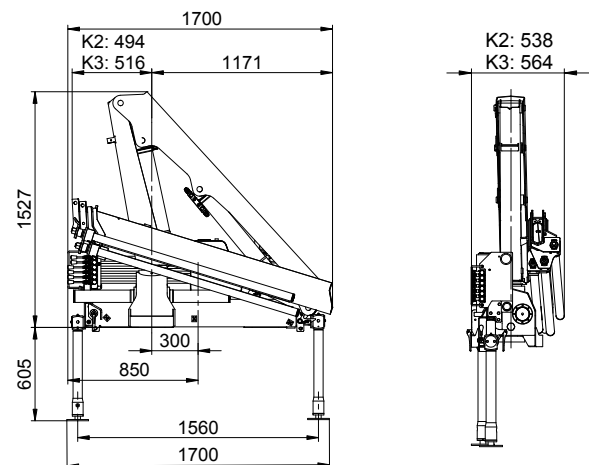
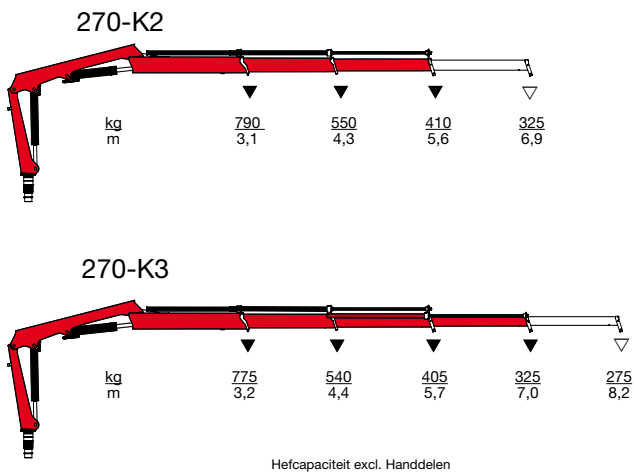
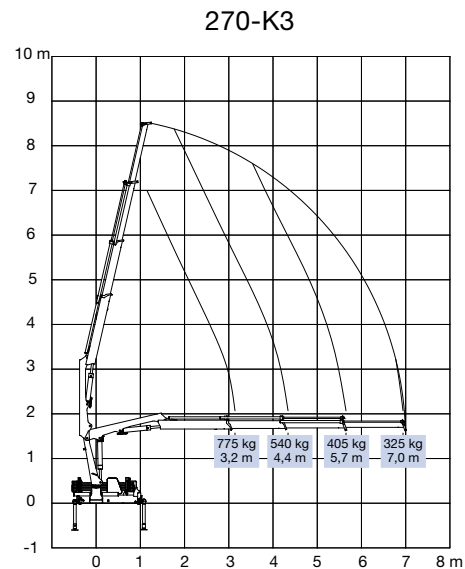
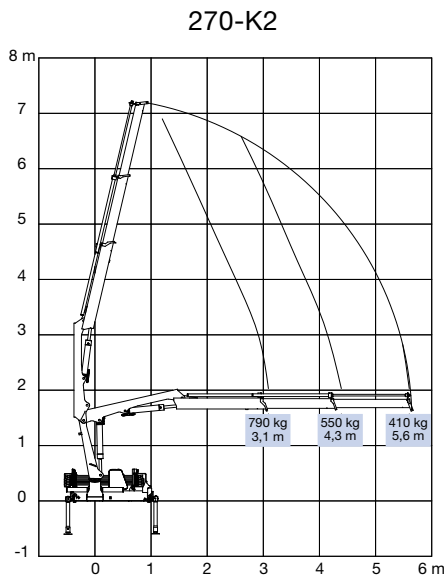

Z00807/4-4



Højbjerg Maskinfabrik A/S • Oddervej 200 • DK-8270 Højbjerg
Tel.: +45 8627 0800 • Fax: +45 8627 0744 • info@hmf.dk

www.hmf.dk

HMF behoudt zich het recht voor eventuele wijzigingen en verbeteringen door te voeren.