

# HMF 50-T



- power to lift.

# HMF T-Kraan type 50-T

## HMF 50-T de kleine gigant

- Compacte kraan met laag eigen gewicht.
- Eenvoudig en veilige bedienbaar.
- Tilt 430KG bij een bereik van 1.2 meter.
- Ook leverbaar met elektrische lier.
- Weinig slijtbare onderdelen.
- Ideaal voor montage op aanhangers.
- Steunpoten evt optioneel leverbaar

Kraangroep B2		50-T-M
Last moment	tm	0.5
Hijscapaciteit bij minimum bereik	m/kg	1.2 - 430
Hijscapaciteit bij maximum bereik	m/kg	2.0 - 250
Zwenkbereik	°	360
Hoogte boven chassis	mm	1230
Handpomp	m	3.20
Werkdruk	cm <sup>3</sup> /doub. stroke	12
Tank	MPa	18.5
gewicht		In aparte handpomp
Weight	kg	62

Kraangroep B2		50-T0 met lier
Hijscapaciteit bij max. bereik	m/kg	1.2 - 450
Hoogte boven Chassis	mm	1270

HMF 50-T

HMF 50-T

HMF 50-T/TO met lier

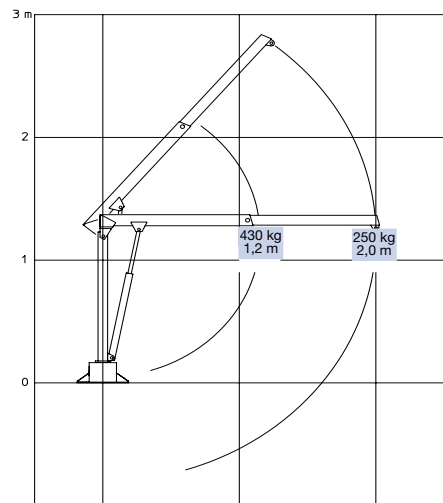

HMF 50-T0 met lier

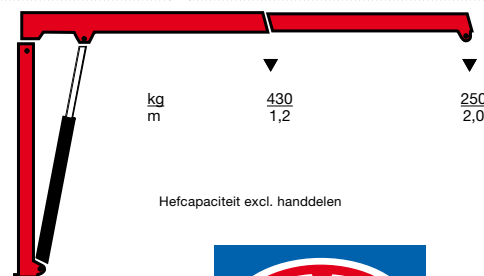
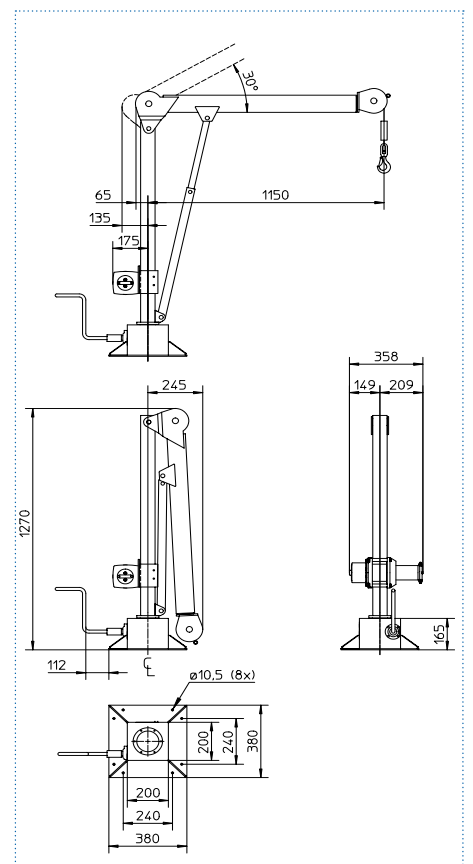
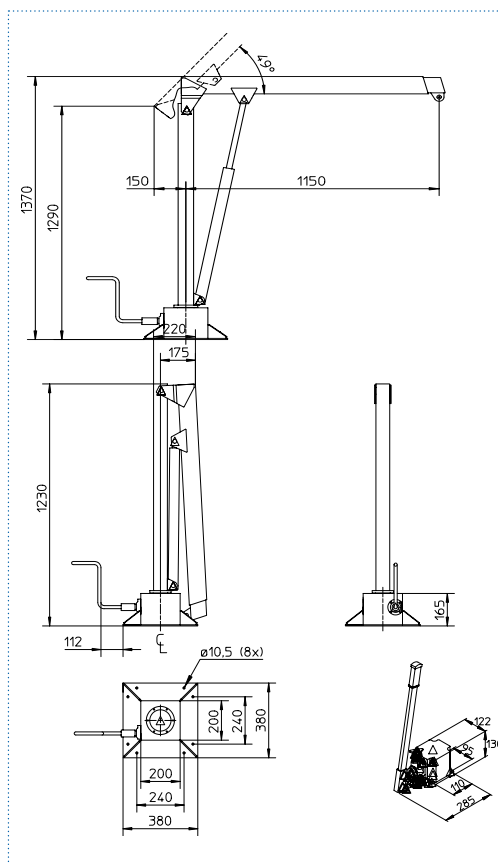
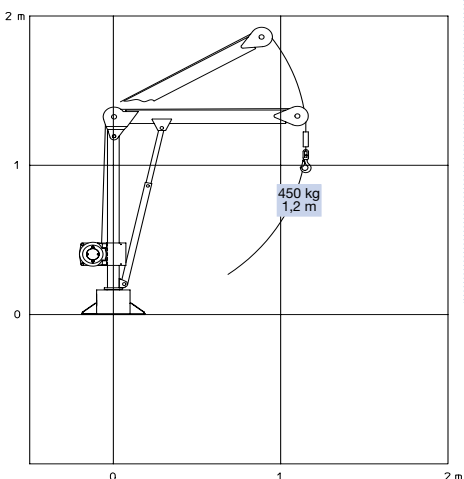

Z008034-4

HMF behoudt zich het recht voor eventuele wijzigingen en verbeteringen door te voeren.

Højbjerg Maskinfabrik A/S • Oddervej 200 • DK-8270 Højbjerg  
Tel.: +45 8627 0800 • Fax: +45 8627 0744 • info@hmf.dk

www.hmf.dk